

Codice prodotto P0012CO Descrizione R11G C+C CONTITAL EAN 100/700 PZ

Base

Famiglia CONTENITORI E COP. ALLUMI Classe merceologica CO
Coperchio Non previsto

Caratteristiche generali

Codice Ean13 8011851100285 Superficie esterna Nudo/Plain RMI(*)
Superficie interna Nudo/Plain Tipo confezione Wrinkle

Dimensioni generali

	1.190		227 X 177
	212 X 162		197 X 147
	36	Peso netto (g)	12,95

Confezionamento

Pezzi per stecca 100 Stecche per cartone 7
Pezzi per cartone (nr) 700 Volume cartone (cm^3) 0,133

Pallettizzazione

Altezza pallet (mm) 2.394 N° CT-Strato (nr) 4
Strati per pallet (nr) 4 Peso tot pallet (kg) 160,24
Pezzi per pallet (nr) 11.200 Tipo pallet EUROPALLET IN LEGNO

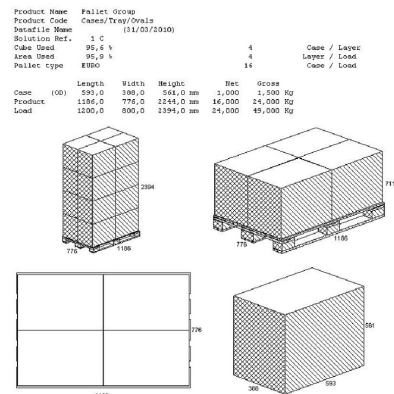

I prodotti sono idonei al contatto con alimenti secondo le prescrizioni e i limiti della normativa vigente Materiale in Lega di Alluminio. Prodotti conformi al Decreto Ministeriale N°76 del 18/04/2007, al Decreto del Presidente della Repubblica n°777 del 23/08/1982, al Decreto Legislativo N°108 del 25/01/1992. Prodotti rispondenti alle norme tecniche: UNI EN 602, UNI EN 546-1, UNI EN 546-2, UNI EN 546-3, UNI EN 546-4, EN ISO 6886. Tolleranze Peso +/- 8 % secondo Norme AFCCO II