

COPPA FOGLIA 150 cc PLA TRASPARENTE

Tecnica Stampaggio
Materiale
Colore
Codice EAN
Nomenclatura

Termoformatura BOBINA
PLA
TRASPARENTE
8027499026788
39269097



Dimensioni e volume (1)		Dimensioni Esterne (1)		Dimensioni Interne (1)		Dimensioni Fondo (1)	
Altezza	3,9	Larghezza	0	Larghezza	0	Larghezza	0
Capacità Raso	0	Lunghezza	0	Lunghezza	0	Lunghezza	0
Capacità utile	150 cc	Diametro	9,3	Diametro	0	Diametro	0

Personalizzabile: **COLORE PERSONALIZZATO, ETICHETTE, MONOCOLORE**

SCATOLA

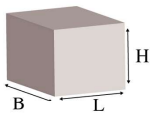

Codice Scatola **SC-GD089-50-5**
Volume **0,038901984 mc**
Peso Lordo (2) **5,876 Kg**

Dimensioni Esterne (1)

Larghezza (L)	26,4	Larghezza	25
Lunghezza (B)	37,4	Lunghezza	36
Altezza (H)	39,4	Altezza	38

Dimensioni Interne (1)

PALLET

Configurazione PALLETEURO SC-GD089-50-5 (45)

Altezza (3)	210 cm
Peso (4)	284,420 kg
Scatole per Pallet	45
Numero Piani	5
Scatole per Piano	9
Scatole Ultimo Piano	0
Volume (5)	2,016 mc
Q.tà per Pallet	45000 0

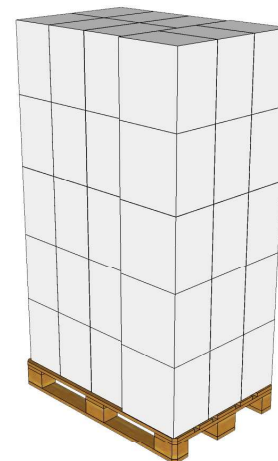

CONFEZIONAMENTO

Q.tà totale **1000 PZ**
Confezioni per scatola **10 PZ**
Q.tà per confezione **100 PZ**

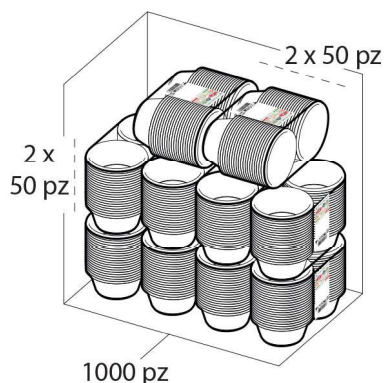

- (1) Unità di misura: (cm) centimetri, (cc) centimetri cubici, (mc) metricubi, (Kg) chilogrammi e (g) grammi
(2) Il peso lordo della scatola comprende il peso di tutti gli accessori (peso dell'imballo, nastro, sacchetto ecc...)
(3) L'altezza del bancale comprende l'altezza della pedana
(4) Il peso lordo del bancale comprende il peso di tutti gli accessori (peso di ogni cartone, film estensibile, pedana ecc...)
(5) Il volume del bancale comprende anche il volume della pedana
(6) Il peso delle confezioni può avere una tolleranza del +/- 2%

*I dati tecnici possono variare senza preavviso e non sono impegnativi
Pesi, misure e grammature possono subire variazioni del +/- 5%*